

**1** **Make the connections of the INT-SL to the vehicle:**

**1.A** **Connector 1 (Black):**  
Determine the type of installation:  
INSTALLATION WITH DATA-LINK  
INSTALLATION WITHOUT DATA-LINK

**1.B** **Connector 2 (White):**  
Make the connections

- 2** Press and hold the programming button. Plug in the **connector 1** in the INT-SL interface.
- 3** The LED will turn on, indicating the beginning of programming.
- 4** Plug the **connector 2** into the INT-SL interface.  
**WARNING: Connector 2 can be easily plugged in backwards.**
- 5** While holding the programming button, turn the key to the ignition position.
- 6** The LED will flash rapidly.
- 7** Release the programming button.
- 8** Start the vehicle with the key.
- 9** The LED will turn off.
- 10** Turn the key OFF.  
**The interface is programmed.**

### FONCTIONNAL IF EQUIPPED

- |  |   |  |  |
|--|---|--|--|
| <input checked="" type="checkbox"/> Bypass PK3, Passlock or VATS | <input type="checkbox"/> Heated Seats and Heated Mirrors (Heated seats will turn ON (low power) ONLY if the engine temp is below 0°C (32°F) when remote started.) | <input type="checkbox"/> Rear Defrost                                | <input type="checkbox"/> Start         |
| <input type="checkbox"/> Doorlock Control                        |   | <input type="checkbox"/> Parking Light Control                       | <input type="checkbox"/> Sliding doors |
| <input type="checkbox"/> Factory Alarm Control (OEM)             |   | <input type="checkbox"/> Retained Accessory Power                    | <input type="checkbox"/> Tach          |
| <input type="checkbox"/> Trunk Release                           |   | <input type="checkbox"/> Memory selection Driver 1 and 2 (by Unlock) |  |
| <input type="checkbox"/> Door status                             |   |  |  |

### WITH DATA-LINK

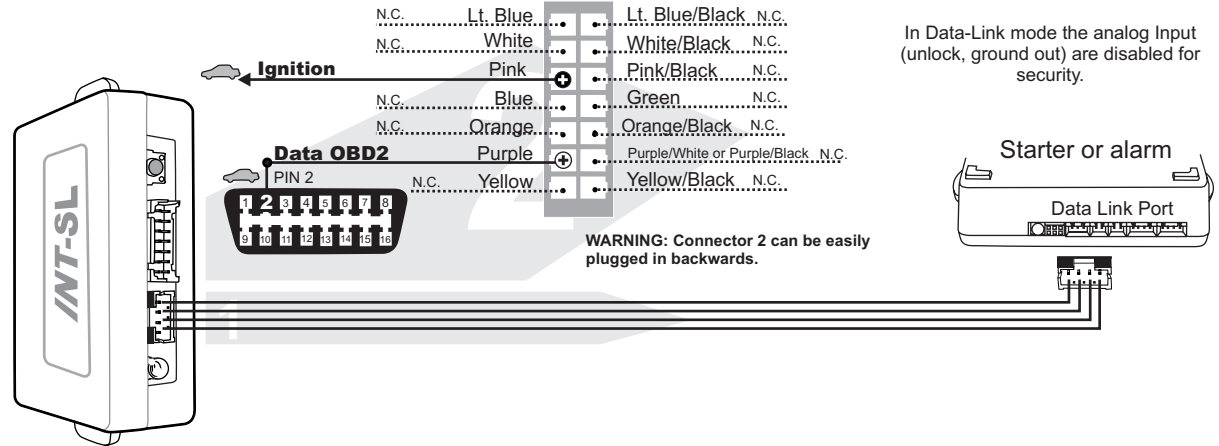

### WITHOUT DATA-LINK

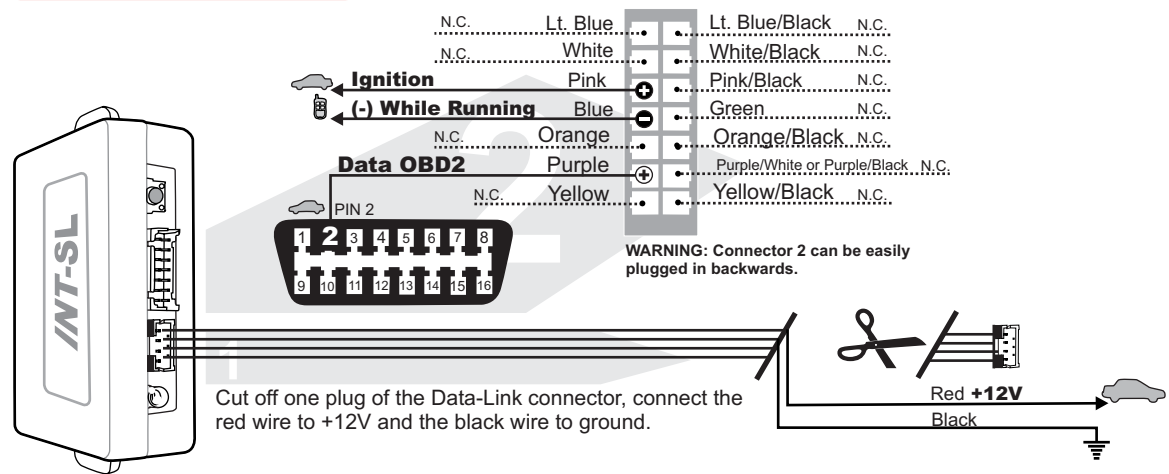

Connect wire to Remote-Starter/Alarm Connect wire to vehicle

OUTPUT INPUT



**1 Effectuez les connexions du INT-SL Au véhicule:**

**1.A** **Connecteur 1 (Noir):**  
Déterminez le type d'installation:  
**AVEC Data-Link ou SANS Data-Link**  
(Pour l'installation AVEC Data-Link assurez vous de la présence du connecteur Data-Link sur le démarreur.)

**1.B** **Connecteur 2 (Blanc):**  
Effectuez les branchements

**2** Maintenez le bouton de programmation enfoncé. Branchez le **connecteur 1** dans le module INT-SL.

**3** Le DEL s'allume pour indiquer le début de la programmation.

**4** Branchez le **connecteur 2** dans le module INT-SL.  
**ATTENTION: Ne pas brancher à l'envers.**

**5** Ne pas relâcher le bouton de programmation et tourner la clef en position ignition.

**6** Le DEL clignote rapidement.

**7** Relâchez le bouton de programmation.

**8** Démarrez le véhicule avec la clef.

**9** Le DEL s'éteint.

**10** Tournez la clef à OFF.  
**Le module est programmé.**

**FONCTIONNEL SI ÉQUIPÉ**

- |   |  |  |  |
|---|--|--|--|
| <input checked="" type="checkbox"/> Contournement PK3, Passlock, VATS | <input type="checkbox"/> Sièges et rétroviseurs chauffants   | <input type="checkbox"/> Dégivreur arrière   | <input type="checkbox"/> Démarrage           |
| <input type="checkbox"/> Verrouillage et déverrouillage des portes    | <input type="checkbox"/> (Les sièges chauffants s'allument à faible intensité SEULEMENT si la température du moteur est sous 0°C (32°F) au démarrage.) | <input type="checkbox"/> Contrôle des feux de stationnement                          | <input type="checkbox"/> Portes coulissantes |
| <input type="checkbox"/> Contrôle d'Alarme d'origine (OEM)            |  | <input type="checkbox"/> Radio RAP accessoires                                       | <input type="checkbox"/> Tach                |
| <input type="checkbox"/> Valise                                       |  | <input type="checkbox"/> Sélection de mémoires conducteur 1 et 2(par déverrouillage) |  |
| <input type="checkbox"/> Status des portes                            |  |  |  |

**AVEC DATA-LINK**

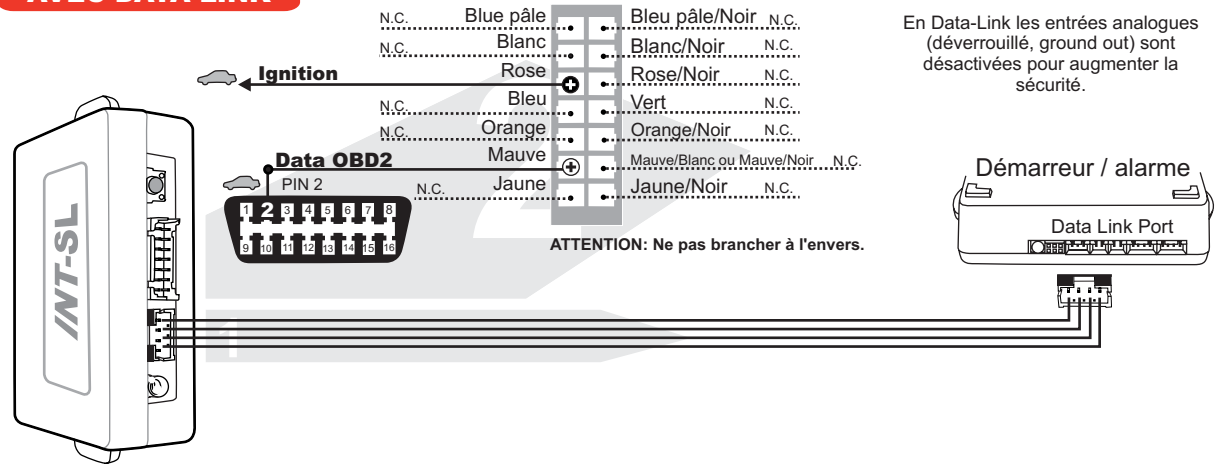

**SANS DATA-LINK**

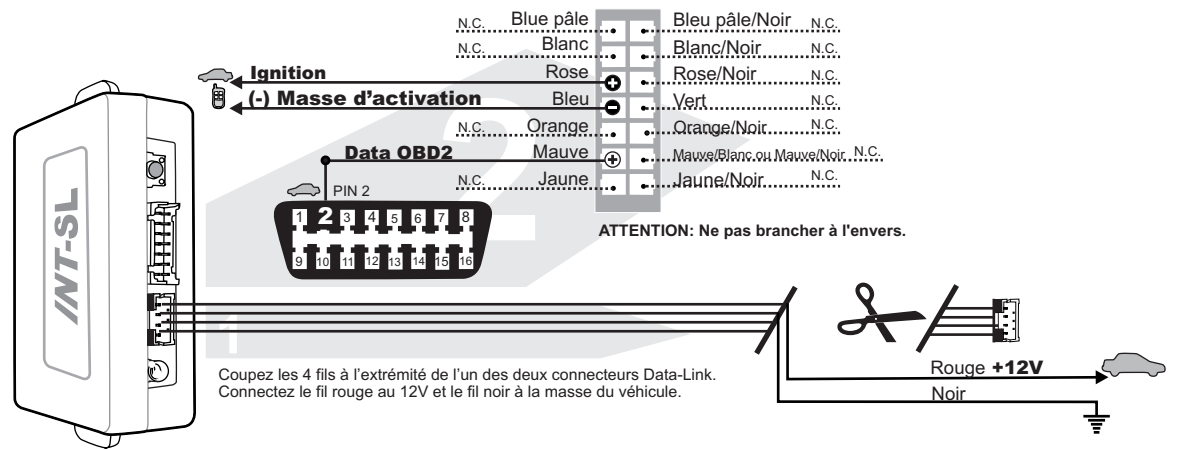

Branchement du filage au démarreur à distance/Alarme Branchement du filage au véhicule ○ SORTIE ● ENTRÉE