

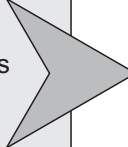

CHOOSE BY FUNCTIONS

FONCTIONNALL IF EQUIPPED

<input checked="" type="checkbox"/> Bypass PK3, Passlock or VATS	<input checked="" type="checkbox"/> Heated Seats and Heated Mirrors (Heated seats will turn ON (low power) ONLY if the engine temp is below 0°C (32°F) when remote started.)	<input checked="" type="checkbox"/> Rear Defrost	<input type="checkbox"/> Start
<input checked="" type="checkbox"/> Doorlock Control		<input checked="" type="checkbox"/> Parking Light Control	<input type="checkbox"/> Sliding doors
<input checked="" type="checkbox"/> Factory Alarm Control (OEM)		<input type="checkbox"/> Retained Accessory Power	<input checked="" type="checkbox"/> Tach
<input checked="" type="checkbox"/> Trunk Release		<input type="checkbox"/> Memory selection Driver 1 and 2 (by Unlock)	
<input type="checkbox"/> Door status			



see page 2

OR

FONCTIONNALL IF EQUIPPED

<input type="checkbox"/> Bypass PK3, Passlock or VATS	<input type="checkbox"/> Heated Seats and Heated Mirrors (Heated seats will turn ON (low power) ONLY if the engine temp is below 0°C (32°F) when remote started.)	<input type="checkbox"/> Rear Defrost	<input checked="" type="checkbox"/> Start
<input checked="" type="checkbox"/> Doorlock Control		<input type="checkbox"/> Parking Light Control	<input checked="" type="checkbox"/> Sliding doors
<input checked="" type="checkbox"/> Factory Alarm Control (OEM)		<input type="checkbox"/> Retained Accessory Power	<input type="checkbox"/> Tach
<input checked="" type="checkbox"/> Trunk Release		<input type="checkbox"/> Memory selection Driver 1 and 2 (by Unlock)	
<input type="checkbox"/> Door status			



see page 3

OR

FONCTIONNALL IF EQUIPPED

<input checked="" type="checkbox"/> Bypass PK3, Passlock or VATS	<input checked="" type="checkbox"/> Heated Seats and Heated Mirrors (Heated seats will turn ON (low power) ONLY if the engine temp is below 0°C (32°F) when remote started.)	<input checked="" type="checkbox"/> Rear Defrost	<input checked="" type="checkbox"/> Start
<input checked="" type="checkbox"/> Doorlock Control		<input type="checkbox"/> Parking Light Control	<input checked="" type="checkbox"/> Sliding doors
<input checked="" type="checkbox"/> Factory Alarm Control (OEM)		<input type="checkbox"/> Retained Accessory Power	<input checked="" type="checkbox"/> Tach
<input checked="" type="checkbox"/> Trunk Release		<input type="checkbox"/> Memory selection Driver 1 and 2 (by Unlock)	
<input type="checkbox"/> Door status			



see page 4



BUICK Terraza

2005-2006



INT-SL

Made in Canada Rev. A - 13 / 04 / 2009
Web site: <http://www.ifar.ca>

DATA INTERFACE MODULE FOR SECURITY SYSTEM / REMOTE STARTER.

1 **Make the connections of the INT-SL to the vehicle:**

1.A **Connector 1 (Black):**
Determine the type of installation:
INSTALLATION WITH DATA-LINK
INSTALLATION WITHOUT DATA-LINK

1.B **Connector 2 (White):**
Make the connections

2 Press and hold the programming button. Plug in the **connector 1** in the INT-SL interface.

3 The LED will turn on, indicating the beginning of programming.

4 Plug the **connector 2** into the INT-SL interface.

4 **WARNING: Connector 2 can be easily plugged in backwards.**

5 While holding the programming button, turn the key to the ignition position.

6 The LED will flash rapidly.

7 Release the programming button.

8 Start the vehicle with the key.

9 The LED will turn off.

10 Turn the key OFF.
The interface is programmed.

FONCTIONNAL IF EQUIPPED

- | | | | |
|--|--|--|--|
| <input checked="" type="checkbox"/> Bypass PK3, Passlock or VATS | <input checked="" type="checkbox"/> Heated Seats and Heated Mirrors (Heated seats will turn ON (low power) ONLY if the engine temp is below 0°C (32°F) when remote started.) | <input checked="" type="checkbox"/> Rear Defrost | <input type="checkbox"/> Start |
| <input checked="" type="checkbox"/> Doorlock Control | | <input checked="" type="checkbox"/> Parking Light Control | <input type="checkbox"/> Sliding doors |
| <input checked="" type="checkbox"/> Factory Alarm Control (OEM) | | <input type="checkbox"/> Retained Accessory Power | <input checked="" type="checkbox"/> Tach |
| <input checked="" type="checkbox"/> Trunk Release | | <input type="checkbox"/> Memory selection Driver 1 and 2 (by Unlock) | |
| <input type="checkbox"/> Door status | | | |

WITH DATA-LINK

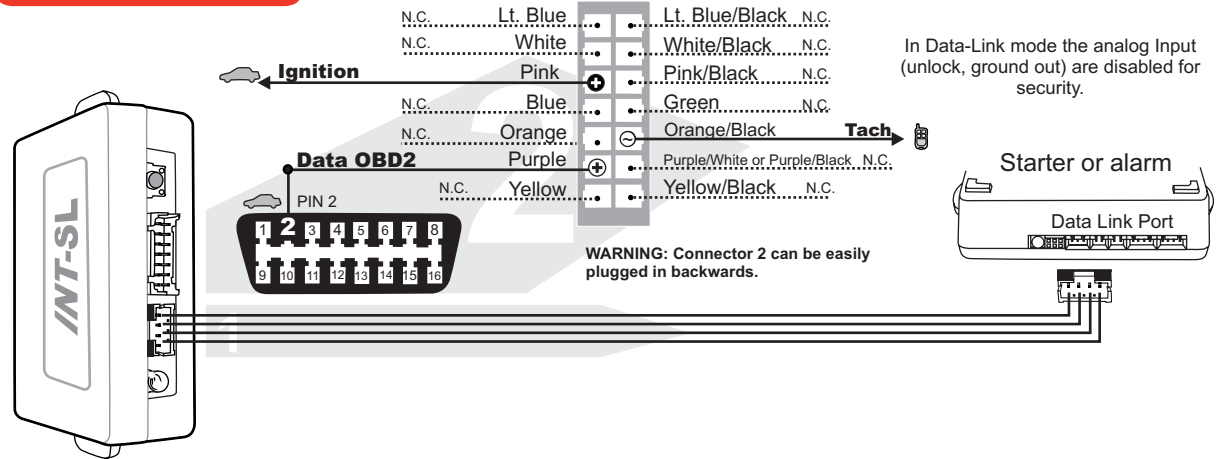

WITHOUT DATA-LINK

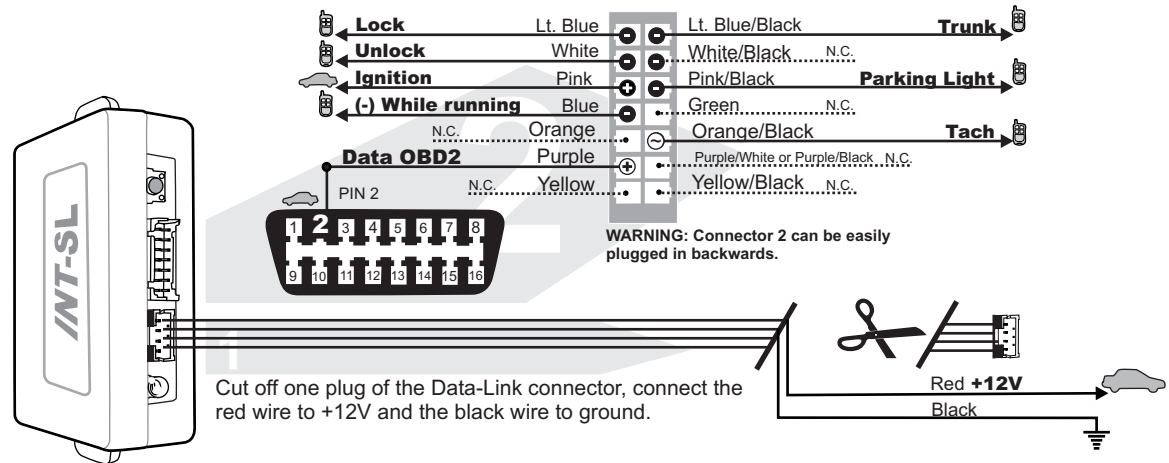

Connect wire to Remote-Starter/Alarm Connect wire to vehicle

OUTPUT INPUT



Technical support:
TEL: 514-255-HELP (4357)
FAX: 514-255-1367
Web: www.ifar.ca

Neither the manufacturer or distributor of this module is responsible of damages of any kind indirectly or directly caused by this module, except for the replacement of this module in case of manufacturing defects. This module must be install by qualified technician. This instruction guide may change without notice. Visit www.ifar.ca to get latest version.



BUICK Terraza

2005-2006



INT-SL
Made in Canada Rev. A - 13 / 04 / 2009
Web site: <http://www.ifar.ca>

DATA INTERFACE MODULE FOR SECURITY SYSTEM / REMOTE STARTER.

1 **Make the connections of the INT-SL to the vehicle:**

1.A **Connector 1 (Black):**
Determine the type of installation:
INSTALLATION WITH DATA-LINK
INSTALLATION WITHOUT DATA-LINK

1.B **Connector 2 (White):**
Make the connections

2 Press and hold the programming button. Plug in the **connector 1** in the INT-SL interface.

3 The LED will turn on, indicating the beginning of programming.

4 Plug the **connector 2** into the INT-SL interface.
WARNING: Connector 2 can be easily plugged in backwards.

5 While holding the programming button, turn the key to the ignition position.

6 The LED will flash rapidly.

7 Release the programming button.

8 Start the vehicle with the key.

9 The LED will turn off.

10 Turn the key OFF.
The interface is programmed.

FONCTIONNAL IF EQUIPPED

- | | | | |
|---|---|--|---|
| <input type="checkbox"/> Bypass PK3, Passlock or VATS | <input type="checkbox"/> Heated Seats and Heated Mirrors (Heated seats will turn ON (low power) ONLY if the engine temp is below 0°C (32°F) when remote started.) | <input type="checkbox"/> Rear Defrost | <input checked="" type="checkbox"/> Start |
| <input checked="" type="checkbox"/> Doorlock Control | | <input type="checkbox"/> Parking Light Control | <input checked="" type="checkbox"/> Sliding doors |
| <input checked="" type="checkbox"/> Factory Alarm Control (OEM) | | <input type="checkbox"/> Retained Accessory Power | <input type="checkbox"/> Tach |
| <input checked="" type="checkbox"/> Trunk Release | | <input type="checkbox"/> Memory selection Driver 1 and 2 (by Unlock) | |
| <input type="checkbox"/> Door status | | | |

WITH DATA-LINK

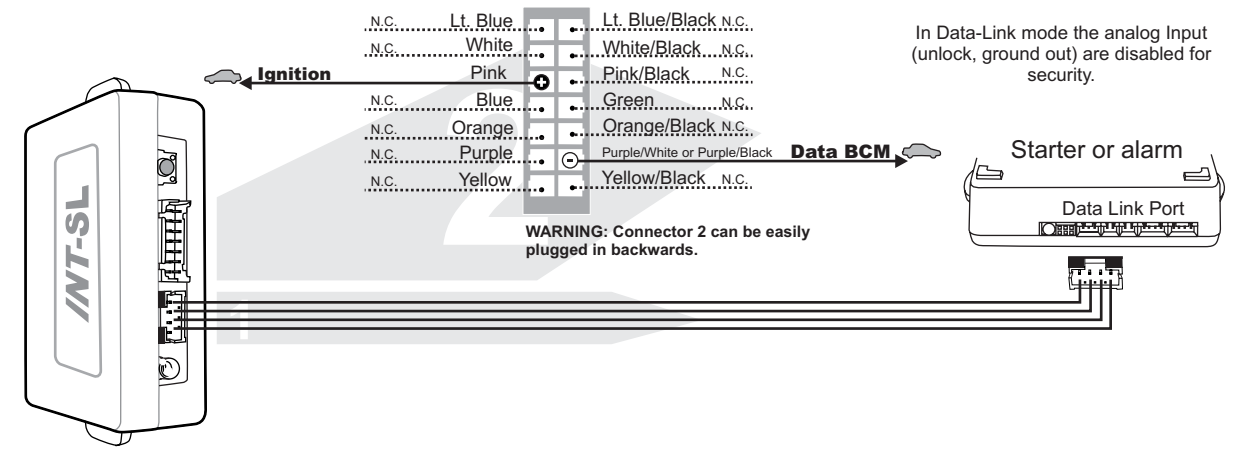

WITHOUT DATA-LINK

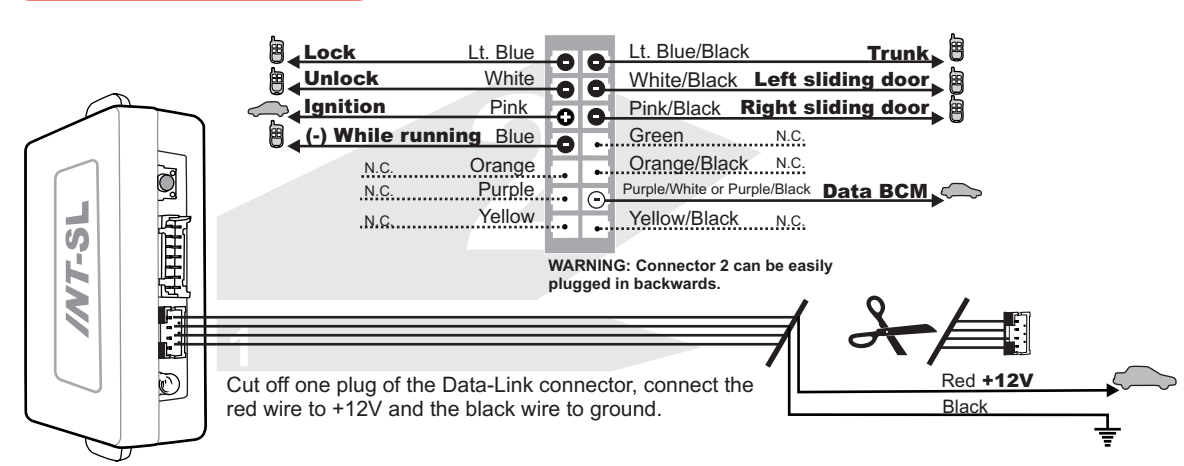

Connect wire to Remote-Starter/Alarm Connect wire to vehicle ○ OUTPUT ● INPUT



Technical support:
TEL: 514-255-HELP (4357)
FAX: 514-255-1367
Web: www.ifar.ca

Neither the manufacturer or distributor of this module is responsible of damages of any kind indirectly or directly caused by this module, except for the replacement of this module in case of manufacturing defects. This module must be install by qualified technician. This instruction guide may change without notice. Visit www.ifar.ca to get latest version.



BUICK Terraza

2005-2006



INT-SL

Made in Canada Rev. A - 13 / 04 / 2009
Web site: <http://www.ifar.ca>

DATA INTERFACE MODULE FOR SECURITY SYSTEM / REMOTE STARTER.

1 **Make the connections of the INT-SL to the vehicle:**

1.A **Connector 1 (Black):**
Determine the type of installation:
INSTALLATION WITH DATA-LINK
INSTALLATION WITHOUT DATA-LINK

1.B **Connector 2 (White):**
Make the connections

2 Press and hold the programming button. Plug in the **connector 1** in the INT-SL interface.

3 The LED will turn on, indicating the beginning of programming.

4 Plug the **connector 2** into the INT-SL interface.

4 **WARNING: Connector 2 can be easily plugged in backwards.**

5 While holding the programming button, turn the key to the ignition position.

6 The LED will flash rapidly.

7 Release the programming button.

8 Start the vehicle with the key.

9 The LED will turn off.

10 Turn the key OFF.
The interface is programmed.

FONCTIONNAL IF EQUIPPED

- | | | | |
|--|--|---|---|
| <input checked="" type="checkbox"/> Bypass PK3, Passlock or VATS | <input checked="" type="checkbox"/> Heated Seats and Heated Mirrors (Heated seats will turn ON (low power) ONLY if the engine temp is below 0°C (32°F) when remote started.) | <input checked="" type="checkbox"/> Rear Defrost | <input checked="" type="checkbox"/> Start |
| <input checked="" type="checkbox"/> Doorlock Control | <input type="checkbox"/> Parking Light Control | <input type="checkbox"/> Retained Accessory Power | <input checked="" type="checkbox"/> Sliding doors |
| <input checked="" type="checkbox"/> Factory Alarm Control (OEM) | <input type="checkbox"/> Memory selection Driver 1 and 2 (by Unlock) | | <input checked="" type="checkbox"/> Tach |
| <input checked="" type="checkbox"/> Trunk Release | | | |
| <input type="checkbox"/> Door status | | | |

WITH DATA-LINK

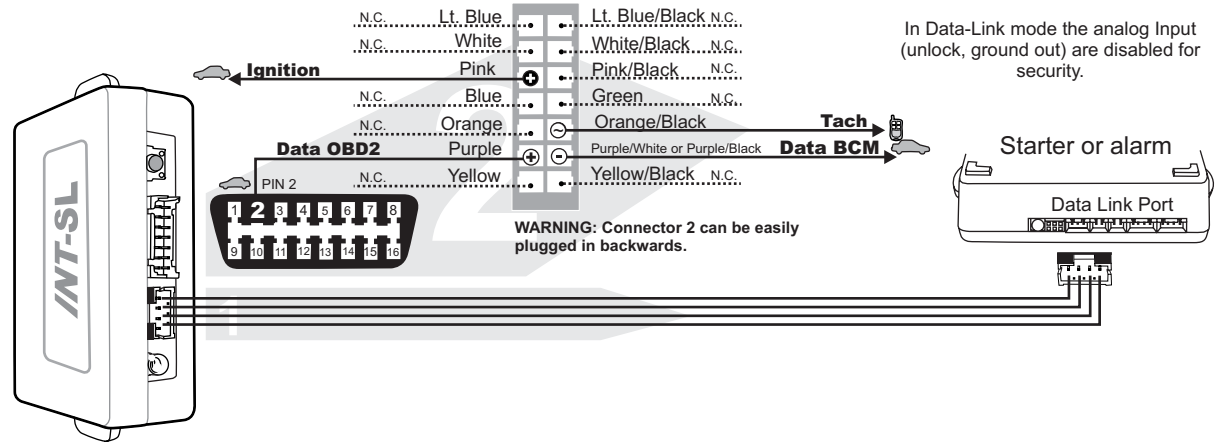

WITHOUT DATA-LINK

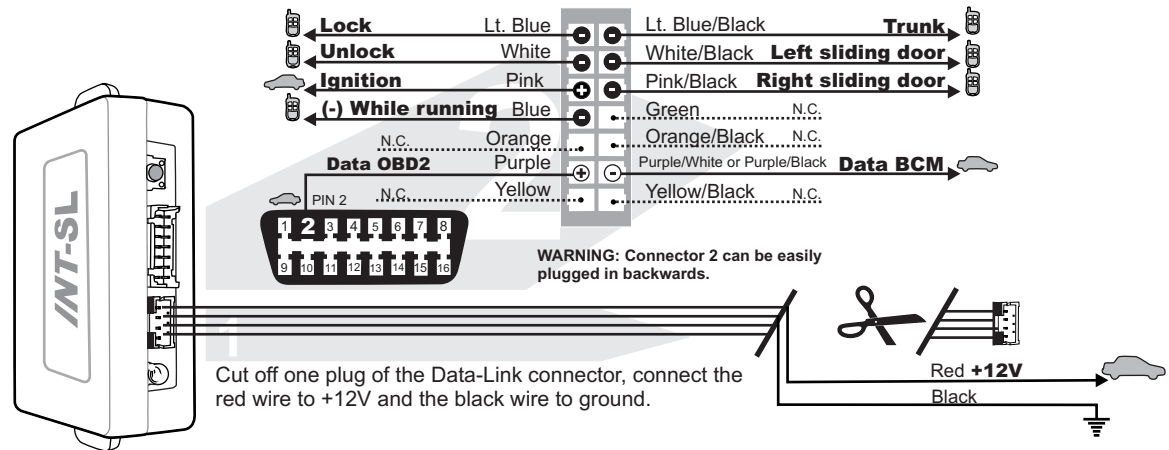

Connect wire to Remote-Starter/Alarm Connect wire to vehicle

OUTPUT INPUT



Technical support:
TEL: 514-255-HELP (4357)
FAX: 514-255-1367
Web: www.ifar.ca

Neither the manufacturer or distributor of this module is responsible of damages of any kind indirectly or directly caused by this module, except for the replacement of this module in case of manufacturing defects. This module must be install by qualified technician. This instruction guide may change without notice. Visit www.ifar.ca to get latest version.



CHOISISSEZ LES FONCTIONS À EFFECTUER

FONCTIONNEL SI ÉQUIPÉ

- | | | | |
|---|---|--|--|
| <input checked="" type="checkbox"/> Contournement PK3, Passlock, VATS | <input type="checkbox"/> Statut des portes | <input checked="" type="checkbox"/> Dégivreur arrière | <input type="checkbox"/> Démarrage |
| <input checked="" type="checkbox"/> Verrouillage et déverrouillage des portes | <input checked="" type="checkbox"/> Sièges et rétroviseurs chauffants (Les sièges chauffants s'allument à faible intensité SEULEMENT si la température du moteur est sous 0°C (32°F) au démarrage.) | <input checked="" type="checkbox"/> Contrôle des feux de stationnement | <input type="checkbox"/> Portes coulissantes |
| <input checked="" type="checkbox"/> Contrôle d'Alarme d'origine (OEM) | | <input type="checkbox"/> Radio RAP accessoires | <input checked="" type="checkbox"/> Tach |
| <input checked="" type="checkbox"/> Valise | | <input type="checkbox"/> Selection de mémoires conducteur 1 et 2(par déverrouillage) | |

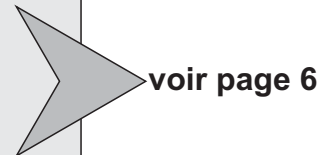

voir page 6

OU

FONCTIONNEL SI ÉQUIPÉ

- | | | | |
|---|--|--|---|
| <input type="checkbox"/> Contournement PK3, Passlock, VATS | <input type="checkbox"/> Statut des portes | <input type="checkbox"/> Dégivreur arrière | <input checked="" type="checkbox"/> Démarrage |
| <input checked="" type="checkbox"/> Verrouillage et déverrouillage des portes | <input type="checkbox"/> Sièges et rétroviseurs chauffants (Les sièges chauffants s'allument à faible intensité SEULEMENT si la température du moteur est sous 0°C (32°F) au démarrage.) | <input type="checkbox"/> Contrôle des feux de stationnement | <input checked="" type="checkbox"/> Portes coulissantes |
| <input checked="" type="checkbox"/> Contrôle d'Alarme d'origine (OEM) | | <input type="checkbox"/> Radio RAP accessoires | <input type="checkbox"/> Tach |
| <input checked="" type="checkbox"/> Valise | | <input type="checkbox"/> Selection de mémoires conducteur 1 et 2(par déverrouillage) | |

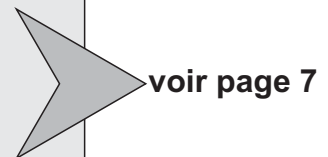

voir page 7

OU

FONCTIONNEL SI ÉQUIPÉ

- | | | | |
|---|---|--|---|
| <input checked="" type="checkbox"/> Contournement PK3, Passlock, VATS | <input type="checkbox"/> Statut des portes | <input checked="" type="checkbox"/> Dégivreur arrière | <input checked="" type="checkbox"/> Démarrage |
| <input checked="" type="checkbox"/> Verrouillage et déverrouillage des portes | <input checked="" type="checkbox"/> Sièges et rétroviseurs chauffants (Les sièges chauffants s'allument à faible intensité SEULEMENT si la température du moteur est sous 0°C (32°F) au démarrage.) | <input type="checkbox"/> Contrôle des feux de stationnement | <input checked="" type="checkbox"/> Portes coulissantes |
| <input checked="" type="checkbox"/> Contrôle d'Alarme d'origine (OEM) | | <input type="checkbox"/> Radio RAP accessoires | <input checked="" type="checkbox"/> Tach |
| <input checked="" type="checkbox"/> Valise | | <input type="checkbox"/> Selection de mémoires conducteur 1 et 2(par déverrouillage) | |

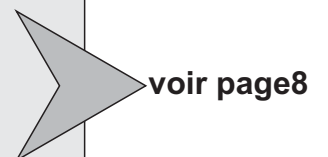

voir page 8



BUICK Terraza

2005-2006



INT-SL

Fabriqu  au Canada Rev. A - 11 / 03 / 2009
Site internet <http://www.ifar.ca>

INTERFACE POUR SYSTÈME DE SÉCURITÉ / DÉMARREUR À DISTANCE.



1 Effectuez les connexions du INT-SL Au v hicule:

1.A **Connecteur 1 (Noir):**
D terminez le type d'installation:
AVEC Data-Link ou **SANS Data-Link**
(Pour l'installation AVEC Data-Link assurez vous de la pr sence du connecteur Data-Link sur le d marreur.)

1.B **Connecteur 2 (Blanc):**
Effectuez les branchements

2 Maintenez le bouton de programmation enfonc . Branchez le **connecteur 1** dans le module INT-SL.

3 Le DEL s'allume pour indiquer le d but de la programmation.

4 Branchez le **connecteur 2** dans le module INT-SL.

ATTENTION: Ne pas brancher   l'envers.

5 Ne pas rel cher le bouton de programmation et tourner la clef en position ignition.

6 Le DEL clignote rapidement.

7 Rel chez le bouton de programmation.

8 D marrez le v hicule avec la clef.

9 Le DEL s' teint.

10 Tournez la clef   OFF.
Le module est programm .

FONCTIONNEL SI  QUIP 

- | | | | |
|---|---|--|--|
| <input checked="" type="checkbox"/> Contournement PK3, Passlock, VATS | <input checked="" type="checkbox"/> Si ges et r troviseurs chauffants (Les si ges chauffants s'allument   faible intensit  SEULEMENT si la temp rature du moteur est sous 0 C (32 F) au d marrage.) | <input checked="" type="checkbox"/> D givreur arri re | <input type="checkbox"/> D marrage |
| <input checked="" type="checkbox"/> Verrouillage et d verrouillage des portes | <input checked="" type="checkbox"/> Contr le d'Alarme d'origine (OEM) | <input checked="" type="checkbox"/> Contr le des feux de stationnement | <input type="checkbox"/> Portes coulissantes |
| <input checked="" type="checkbox"/> Valise | <input type="checkbox"/> Statut des portes | <input type="checkbox"/> Radio RAP accessoires | <input checked="" type="checkbox"/> Tach |
| | | <input type="checkbox"/> S lection de m moires conducteur 1 et 2(par d verrouillage) | |

AVEC DATA-LINK

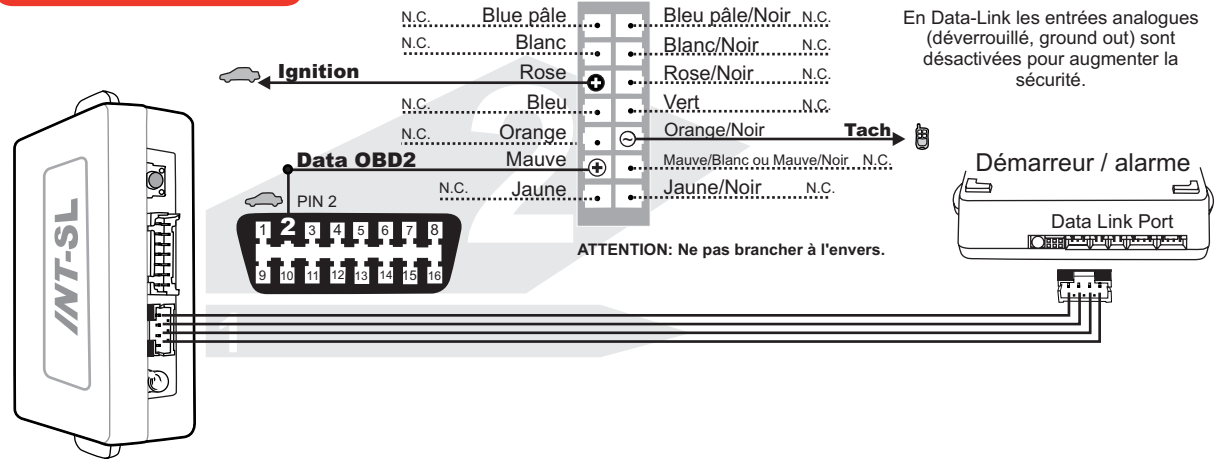

SANS DATA-LINK

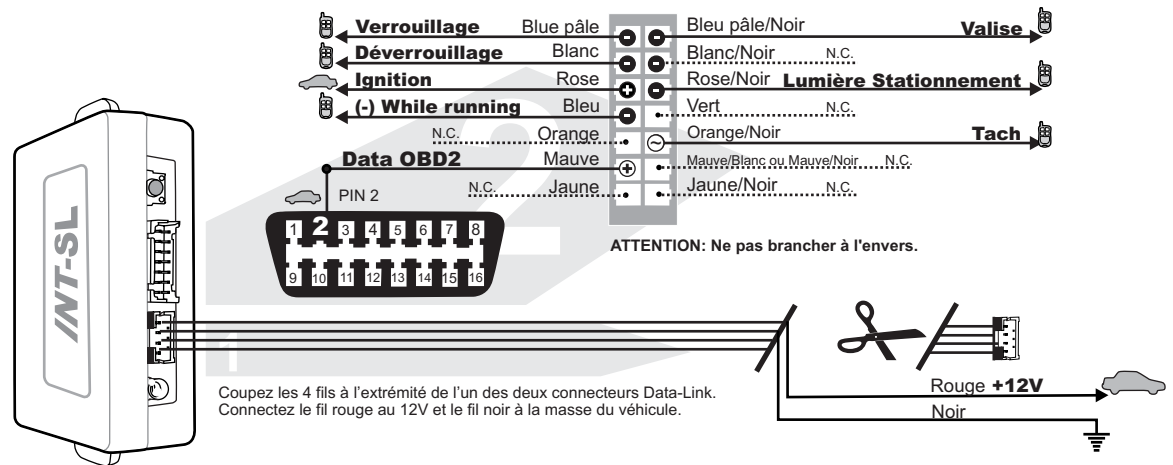

Branchement du filage au d marreur   distance/Alarme Branchement du filage au v hicule SORTIE ENTR E



Ni le manufacturier, ni le distributeur ne se consid rent responsables des dommages caus s ou ayant pu  tre caus s, indirectement ou directement, par ce module, except  le remplacement de ce module en cas de d fectuosit  de fabrication. Ce module doit  tre install  par un technicien qualifi . Ce guide d'instruction peut faire l'objet de changement sans pr avis. Consultez le www.ifar.ca pour voir la plus r cente version.



BUICK Terraza

2005-2006



INT-SL

Fabriqué au Canada Rev. A - 11 / 03 / 2009
Site internet <http://www.ifar.ca>

INTERFACE POUR SYSTÈME DE SÉCURITÉ / DÉMARREUR À DISTANCE.



1 Effectuez les connexions du INT-SL Au véhicule:

1.A **Connecteur 1 (Noir):**
Déterminez le type d'installation:
AVEC Data-Link ou SANS Data-Link
(Pour l'installation AVEC Data-Link assurez vous de la présence du connecteur Data-Link sur le démarreur.)

1.B **Connecteur 2 (Blanc):**
Effectuez les branchements

2 Maintenez le bouton de programmation enfoncé. Branchez le **connecteur 1** dans le module INT-SL.

3 Le DEL s'allume pour indiquer le début de la programmation.

4 Branchez le **connecteur 2** dans le module INT-SL.

ATTENTION: Ne pas brancher à l'envers.

5 Ne pas relâcher le bouton de programmation et tourner la clef en position ignition.

6 Le DEL clignote rapidement.

7 Relâchez le bouton de programmation.

8 Démarrez le véhicule avec la clef.

9 Le DEL s'éteint.

10 Tournez la clef à OFF.
Le module est programmé.

FONCTIONNEL SI ÉQUIPÉ

- | | | | |
|---|--|---|---|
| <input type="checkbox"/> Contournement PK3, Passlock, VATS | <input type="checkbox"/> Sièges et rétroviseurs chauffants (Les sièges chauffants s'allument à faible intensité SEULEMENT si la température du moteur est sous 0°C (32°F) au démarrage.) | <input type="checkbox"/> Dégivreur arrière | <input checked="" type="checkbox"/> Démarrage |
| <input checked="" type="checkbox"/> Verrouillage et déverrouillage des portes | <input type="checkbox"/> Contrôle d'Alarme d'origine (OEM) | <input type="checkbox"/> Contrôle des feux de stationnement | <input checked="" type="checkbox"/> Portes coulissantes |
| <input checked="" type="checkbox"/> Valise | <input type="checkbox"/> Statut des portes | <input type="checkbox"/> Radio RAP accessoires | <input type="checkbox"/> Tach |
| | | <input type="checkbox"/> Sélection de mémoires conducteur 1 et 2 (par déverrouillage) | |

AVEC DATA-LINK

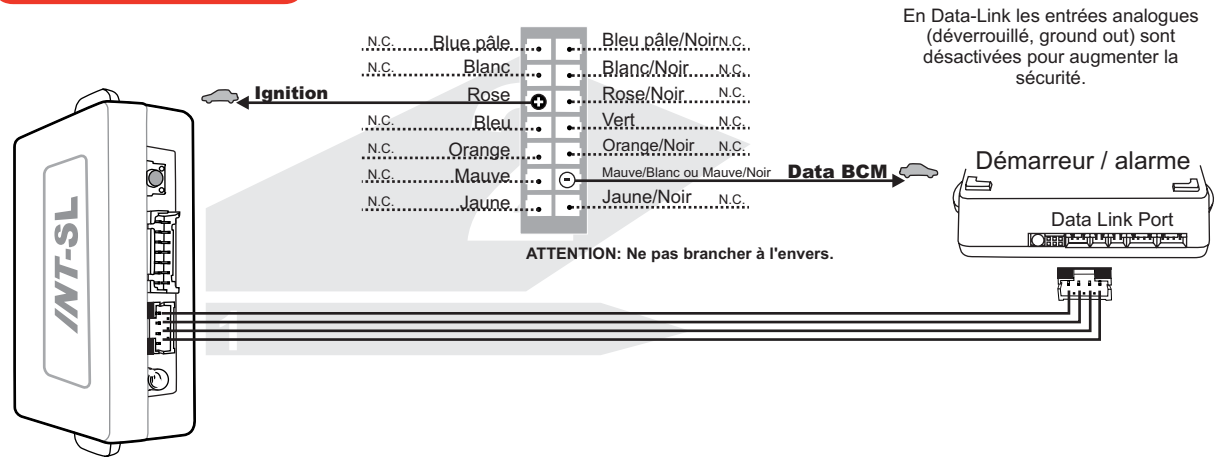

SANS DATA-LINK

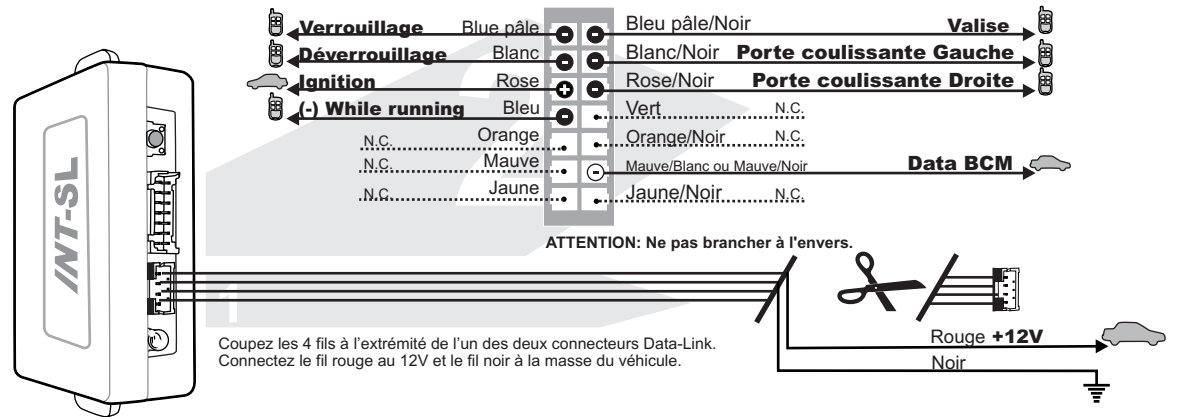

Branchement du filage au démarreur à distance/Alarme Branchement du filage au véhicule ○ SORTIE ● ENTRÉE



Ni le fabricant, ni le distributeur ne se considèrent responsables des dommages causés ou ayant pu être causés, indirectement ou directement, par ce module, excepté le remplacement de ce module en cas de défectuosité de fabrication. Ce module doit être installé par un technicien qualifié. Ce guide d'instruction peut faire l'objet de changement sans préavis. Consultez le www.ifar.ca pour voir la plus récente version.



BUICK Terraza

2005-2006



INT-SL

Fabriqu  au Canada Rev. A - 11 / 03 / 2009
Site internet <http://www.ifar.ca>

INTERFACE POUR SYSTÈME DE SÉCURITÉ / DÉMARREUR À DISTANCE.



1 Effectuez les connexions du INT-SL Au v hicule:

1.A **Connecteur 1 (Noir):**
D terminez le type d'installation:
AVEC Data-Link ou SANS Data-Link
(Pour l'installation AVEC Data-Link assurez vous de la pr sence du connecteur Data-Link sur le d marreur.)

1.B **Connecteur 2 (Blanc):**
Effectuez les branchements

2 Maintenez le bouton de programmation enfonc . Branchez le **connecteur 1** dans le module INT-SL.

3 Le DEL s'allume pour indiquer le d but de la programmation.

4 Branchez le **connecteur 2** dans le module INT-SL.

ATTENTION: Ne pas brancher   l'envers.

5 Ne pas rel cher le bouton de programmation et tourner la clef en position ignition.

6 Le DEL clignote rapidement.

7 Rel chez le bouton de programmation.

8 D marrez le v hicule avec la clef.

9 Le DEL s' teint.

10 Tournez la clef   OFF.
Le module est programm .

FONCTIONNEL SI  QUIP 

- | | | | |
|---|---|--|---|
| <input checked="" type="checkbox"/> Contournement PK3, Passlock, VATS | <input checked="" type="checkbox"/> Si ges et r troviseurs chauffants | <input checked="" type="checkbox"/> D givreur arri re | <input checked="" type="checkbox"/> D marrage |
| <input checked="" type="checkbox"/> Verrouillage et d verrouillage des portes | <input checked="" type="checkbox"/> (Les si ges chauffants s'allument   faible intensit  SEULEMENT si la temp rature du moteur est sous 0 C (32 F) au d marrage.) | <input type="checkbox"/> Contr le des feux de stationnement | <input checked="" type="checkbox"/> Portes coulissantes |
| <input checked="" type="checkbox"/> Contr le d'Alarme d'origine (OEM) | | <input type="checkbox"/> Radio RAP accessoires | <input checked="" type="checkbox"/> Tach |
| <input checked="" type="checkbox"/> Valise | | <input type="checkbox"/> Selection de m moires conducteur 1 et 2(par d verrouillage) | |
| <input type="checkbox"/> Statut des portes | | | |

AVEC DATA-LINK

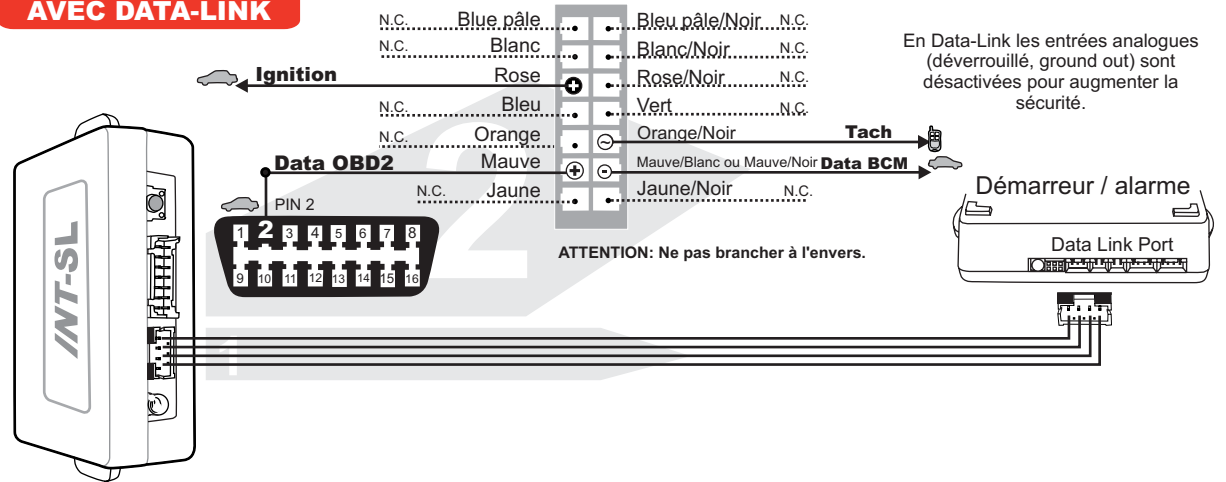

SANS DATA-LINK

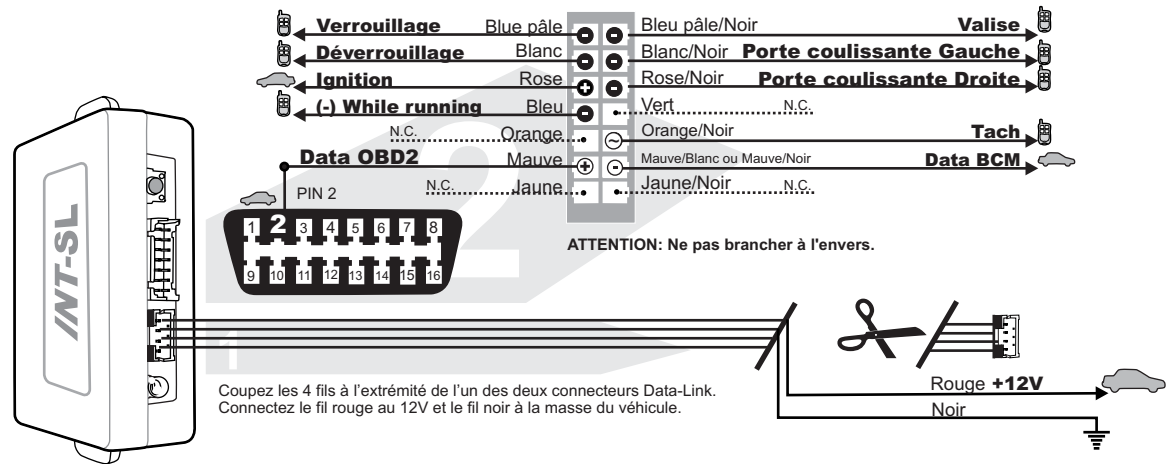

Branchement du filage au d marreur   distance/Alarme Branchement du filage au v hicule SORTIE ENTR E



Ni le manufacturier, ni le distributeur ne se consid rent responsables des dommages caus s ou ayant pu  tre caus s, indirectement ou directement, par ce module, except  le remplacement de ce module en cas de d fectuosit  de fabrication. Ce module doit  tre install  par un technicien qualifi . Ce guide d'instruction peut faire l'objet de changement sans pr avis. Consultez le www.ifar.ca pour voir la plus r cente version.