



CAN-SL2 VERSION 12.17 and more

JAGUAR XF

2008-2010

CAN-SL2



Made in Canada Rev. D - 04 / 11 / 2009
Web site: <http://www.ifar.ca>

ALARM AND REMOTE STARTER CAN BUS INTERFACE KIT

**PARTS
REQUIRED**
1 CAN-SL2
1 INSET
1 K Resistor
1 Fuse (30A)
1 Diode

Connector 1 (Black - 4 pins): Determine the type of installation:

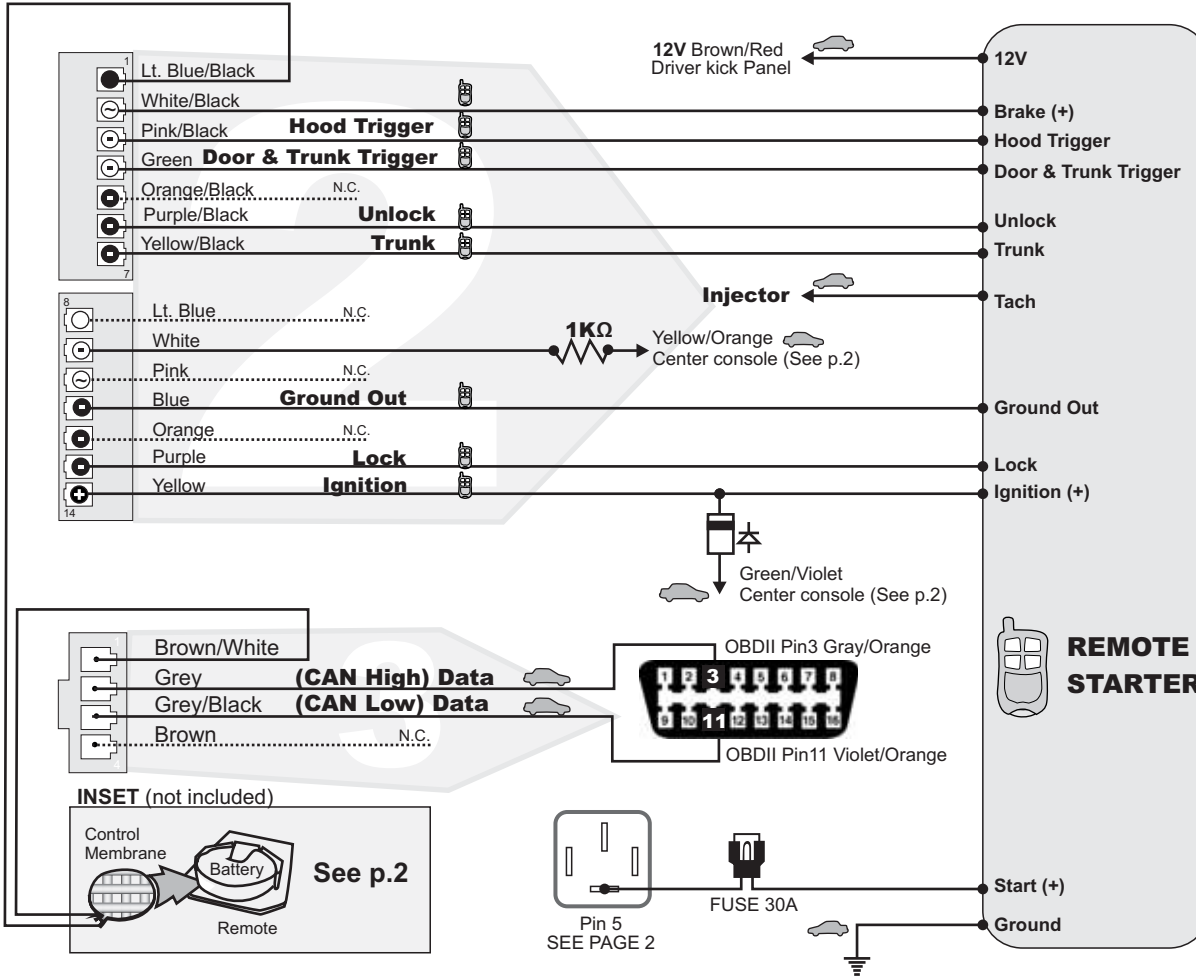
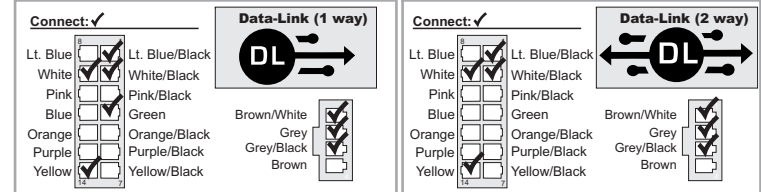
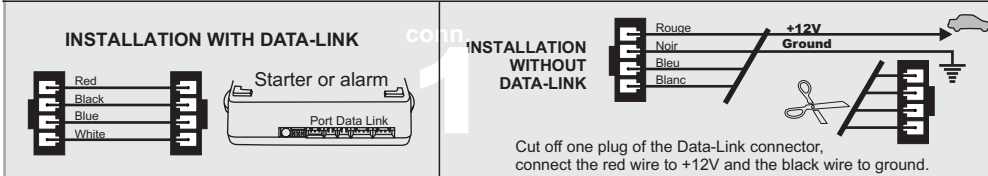

Connect wire to Remote-Starter/Alarm Connect wire to vehicle ○ OUTPUT ● INPUT

- 1 **1.A** **Connector 1 (Black):**
Determine the type of installation:
INSTALLATION WITH DATA-LINK
INSTALLATION WITHOUT DATA-LINK
- 1 **1.B** **Connector 2 (White):**
Make the connections
- 1 **1.C** **Connector 3 (White, located at the back of the module):**
Make the connections
- 2 **Press** the programming switch while inserting the main wires harness (CONN 1) into the CAN-SL2 module. The LED will illuminate to indicate you are in programming mode, release the programming button.
- 3 **Connect** the other connectors (CONN. 2)
- 3 **WARNING:** Connector 2 can be easily plugged in backwards.
- 4 **Connect** the other connectors (CONN. 3)
- 5 Turn the key to the "ON" position.
- 6 Once the LED starts to flash rapidly turn the key to the OFF position. The LED will turn off to indicate the module has been programmed.

NOTE **FUNCTIONALITY**

Once the vehicle has been remote started, the unlock feature must be triggered before entering the vehicle otherwise the engine will shutdown once the brake pedal is pressed. If the unlock feature has been triggered after a remote start, the lock feature must be triggered in order to shutdown the engine via the remote starter.

FORTIN
ELECTRONIC SYSTEMS

Technical support:
TEL: 514-255-HELP (4357)
Toll free: 1-877-336-7796
FAX: 514-255-1367
Web: www.ifar.ca

Neither the manufacturer or distributor of this module is responsible of damages of any kind indirectly or directly caused by this module, except for the replacement of this module in case of manufacturing defects. This module must be install by qualified technician. This instruction guide may change without notice. Visit www.ifar.ca to get latest version.



CAN-SL2 VERSION 12.17 and more

JAGUAR XF

2008-2010

CAN-SL2

Made in Canada Rev. D - 04 / 11 / 2009
Web site: <http://www.ifar.ca>



ALARM AND REMOTE STARTER CAN BUS INTERFACE KIT

CENTER CONSOLE

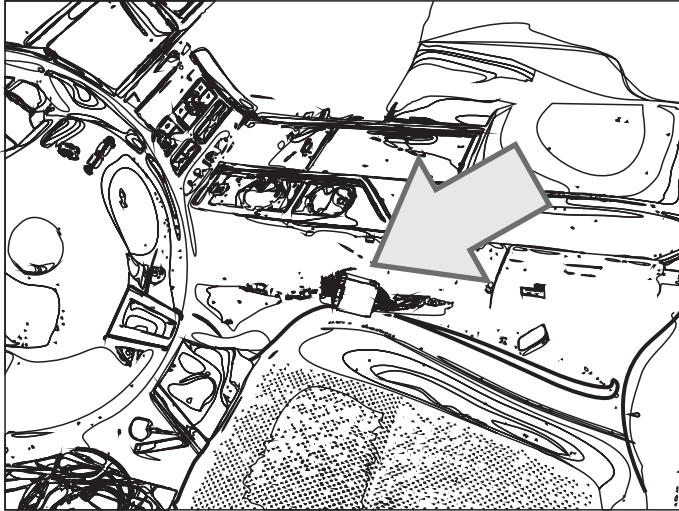

Ignition (+): Green/Violet
White wire from the
can-sl2 (-): Yellow/Orange
(Measure this wire with a
multimeter. It should drop
from 5VDC to 3VDC when
the Start Button is pressed)

INSET INSTALLATION

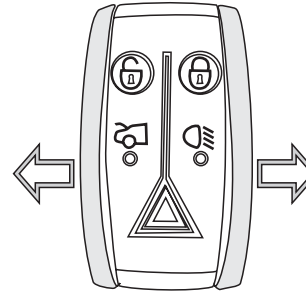

Remove the chrome trim from
both sides of the remote.
Open the remote.

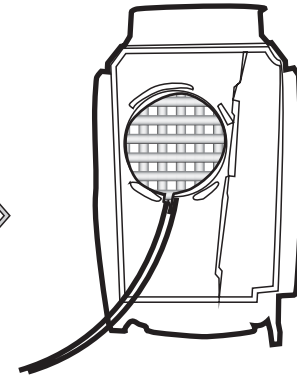

Trim the Inset so it is the same
size of the battery.

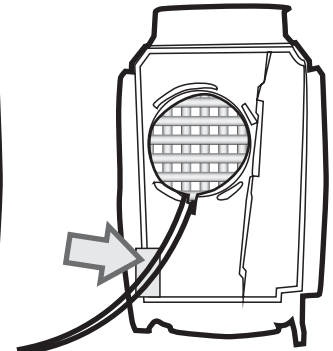

Trim off a small corner
inside the remote
for the Inset wires
and reassemble the remote.

FUSE BOX UNDER THE HOOD

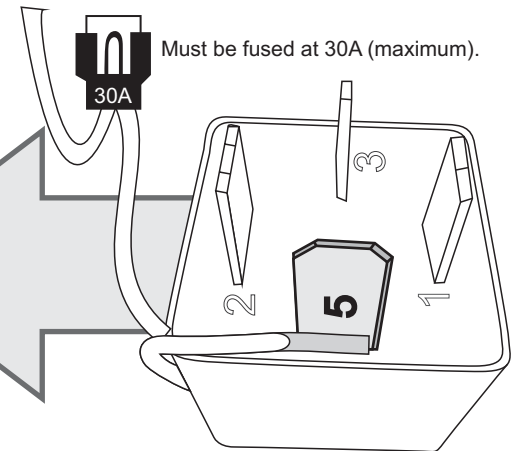
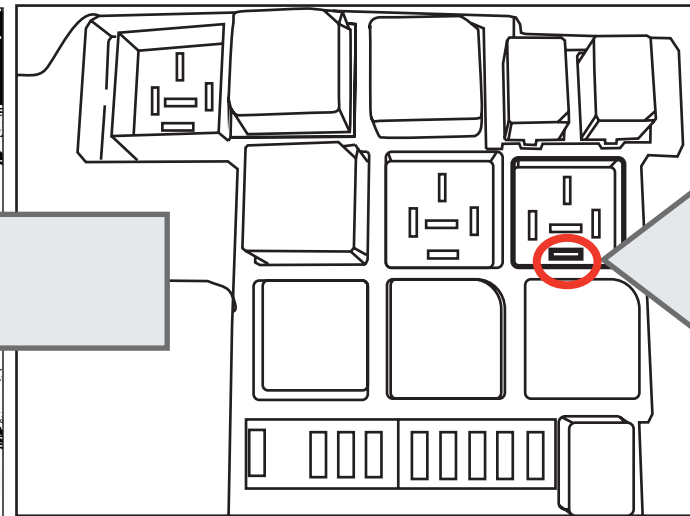
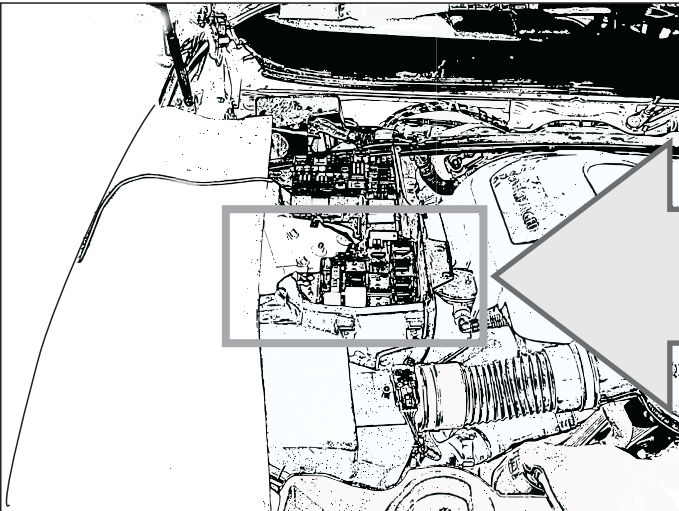

Must be fused at 30A (maximum).

Solder the **Start (+)** wire from the
remote starter to **pin 5**
of the relay shown above.
Must be fused at 30A.



Technical support:
TEL: 514-255-HELP (4357)
FAX: 514-255-1367
Web: www.ifar.ca

Neither the manufacturer or distributor of this module is responsible of damages of any kind indirectly or directly caused by this module, except for the replacement of this module in case of manufacturing defects. This module must be install by qualified technician. This instruction guide may change without notice. Visit www.ifar.ca to get latest version.



CAN-SL2 VERSION 12.17 ET PLUS JAGUAR XF

2008-2010



CAN-SL2

Fabriqué au Canada Rev. D - 04 / 11 / 2009
Site internet <http://www.ifar.ca>

MODULE D'INTERFACE CAN BUS POUR ALARME ET DÉMARREUR À DISTANCE

- PIÈCES REQUISES**
1 CAN-SL2
1 INSET
1 K Resistance
1 Fusible (30A)
1 Diode

Connecteur 1 (Noir - 4 pins): Déterminez le type d'installation:

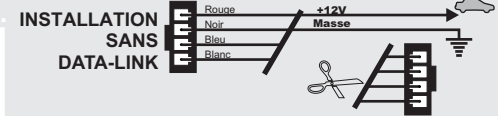
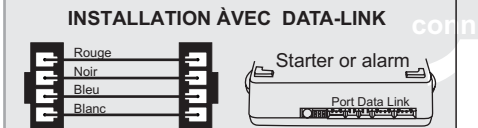

Coupez les 4 fils à l'extrémité de l'un des deux connecteurs Data-Link. Connectez le fil rouge au 12V et le fil noir à la masse du véhicule.

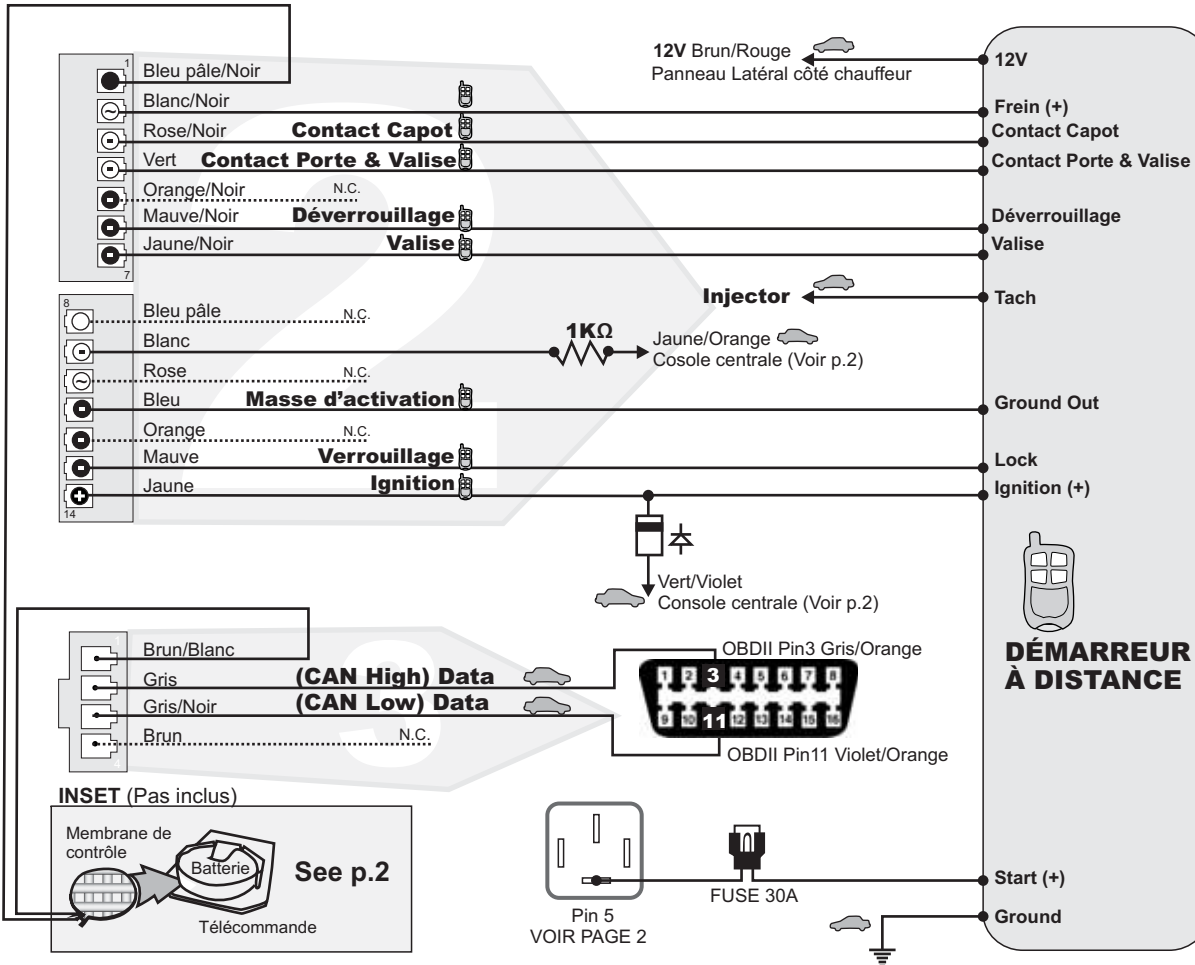
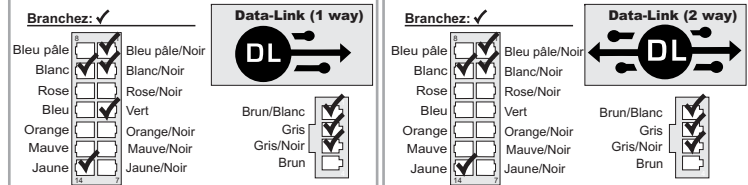

1 1.A **Connecteur 1 (Noir):**
 Déterminez le type d'installation (Data-Link ou non Data-Link) Pour l'installation DATA-LINK assurez vous de la présence du connecteur DATA-LINK sur le démarreur.. Pour installation non Data-Link voir INSTALLATION SANS DATA-LINK.

1.B **Connecteur 2 (Blanc):**
 Effectuez les branchements

1.C **Connecteur 3 (Blanc, situé au dos du module):**
 Effectuez les branchements

2 **Maintenez le bouton de programmation enfoncé** en insérant le **connecteur 1** dans le CAN-SL2. Le DEL s'allume pour indiquer le début de la programmation, **relâchez le bouton de programmation.**

3 Branchez le connecteur 2 (**CONN. 2**)
ATTENTION: Ne pas brancher le connecteur à l'envers.

4 Branchez le connecteur 3 (**CONN. 3**)

5 Tournez la clef en position **IGNITION**.

6 Lorsque le DEL clignote rapidement, **tournez la clef en position OFF.**

Le DEL s'éteint pour indiquer que le module est programmé.

Branchement du filage au démarreur à distance / Alarme Branchement du filage au véhicule ○ SORTIE ● ENTRÉE



Support Technique:
 TEL: 514-255-HELP (4357)
 Sans frais: 1-877-336-7796
 FAX: 514-255-1367
 Site internet: www.ifar.ca

Ni le manufacturier, ni le distributeur ne se considèrent responsables des dommages causés ou ayant pu être causés, indirectement ou directement, par ce module, excepté le remplacement de ce module en cas de défectuosité de fabrication. Ce module doit être installé par un technicien qualifié. Ce guide d'instruction peut faire l'objet de changement sans préavis. Consultez le www.ifar.ca pour voir la plus récente version.

NOTE **FONCTIONNEMENT DU MODULE**
 Une fois le véhicule démarré à distance, appuyez sur Déverrouillé, si non le moteur s'éteindra en pressant la pédale de frein. Si vous avez appuyé sur Déverrouiller, après avoir démarré à distance, appuyez sur Verrouillé de façon à pouvoir éteindre le moteur à distance.



CAN-SL2 VERSION 12.17 ET PLUS JAGUAR XF

2008-2010



CAN-SL2

Fabriqué au Canada Rev. D - 04 / 11 / 2009
Site internet <http://www.ifar.ca>

MODULE D'INTERFACE CAN BUS POUR ALARME ET DÉMARREUR À DISTANCE

COLONNE CENTRALE

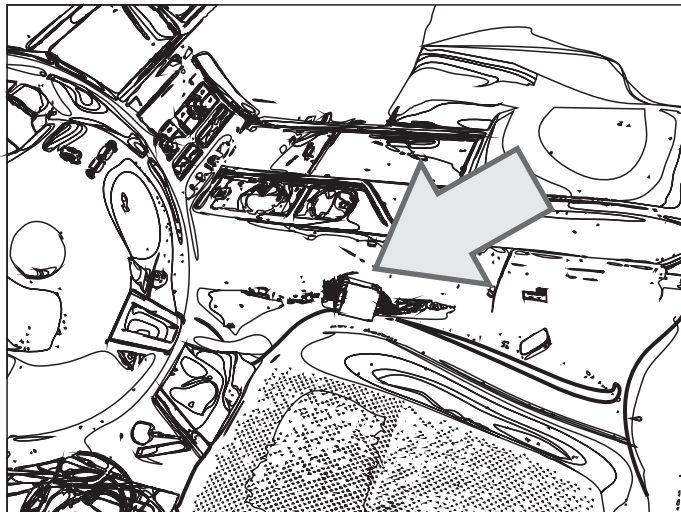

Ignition (+): Vert/Violet
Fil blanc du CAN-SL2 (-): Jaune/Orange
(Mesurez ce fil avec un multimètre. Il devrait baisser de 5VDC à 3VDC quand le bouton marche est pressé)

INSTALLATION DE L'INSET

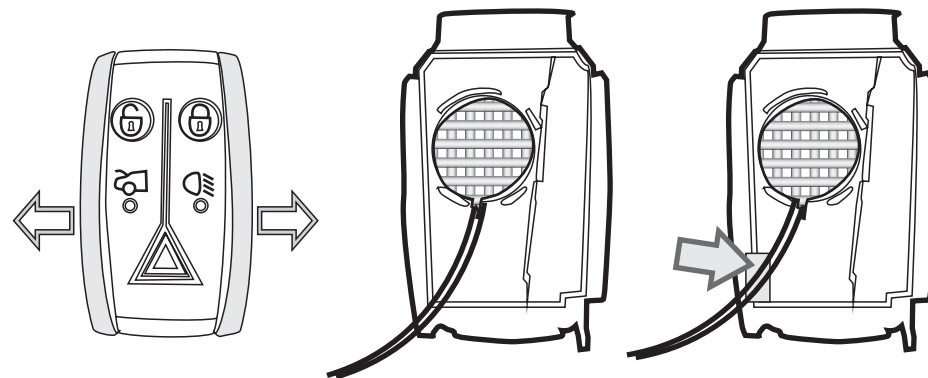

Retirez les parties chromées de chaque côté de la télécommande. Ouvrez la télécommande.

Coupez les rebords de l'inset de façon à se qu'il soit de la même grosseur que la batterie.

Coupez un petit coin à l'intérieur de la télécommande pour passer les fils et ré-assemblez la télécommande.

BOÎTE À FUSIBLE SOUS LE CAPOT

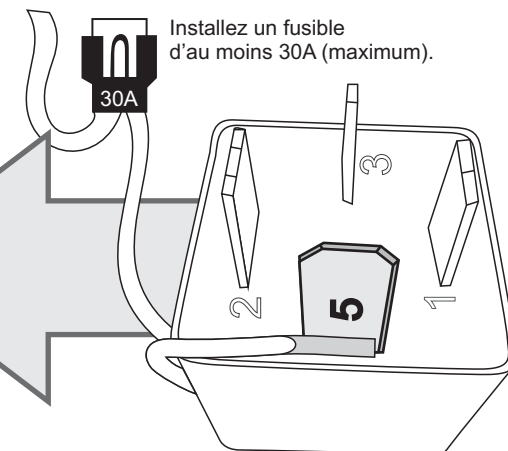
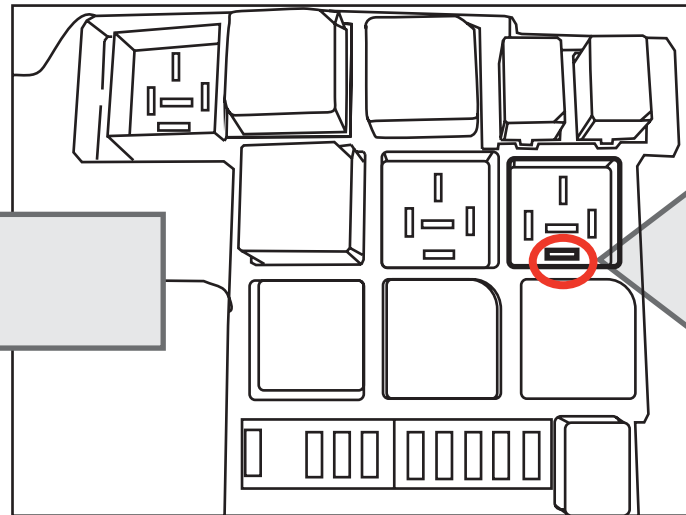
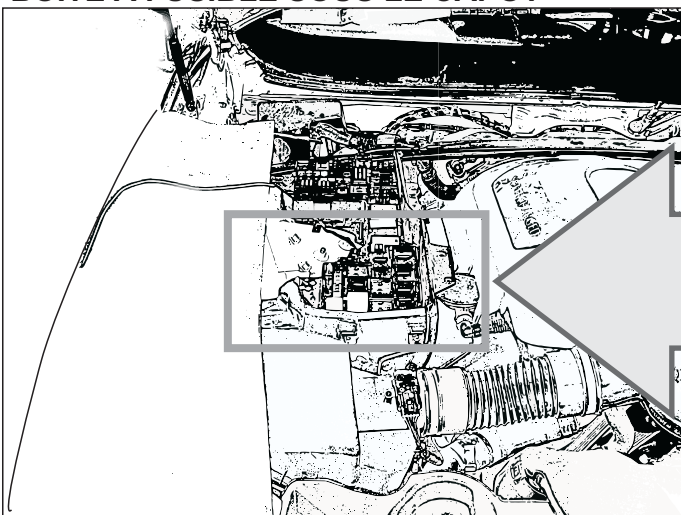

Installez un fusible d'au moins 30A (maximum).

Soudez le fil **Start (+)** du démarreur à distance à la **pin 5** du relais montré ci-dessus.
Installez un fusible d'au moins 30A.



Support Technique:
TEL: 514-255-HELP (4357)
Sans frais: 1-877-336-7796
FAX: 514-255-1367
Site internet: www.ifar.ca

Ni le manufacturier, ni le distributeur ne se considèrent responsables des dommages causés ou ayant pu être causés, indirectement ou directement, par ce module, excepté le remplacement de ce module en cas de défectuosité de fabrication. Ce module doit être installé par un technicien qualifié. Ce guide d'instruction peut faire l'objet de changement sans préavis. Consultez le www.ifar.ca pour voir la plus récente version.